

MODELL 03
SANDY



902-165-03 (1/2)

Modell 03 – Tunika (utgåva 52 vår/sommar)

Storlek 36-38, 40-42 och 44-46.

Uppgifterna för storlek 40-42 och 44-46 står inom varsin parentes. Finns endast en uppgift gäller det för samtliga storlekar. Tunikas längd är ca 71 cm

För att få en översikt över mönstret rekommenderas att läsa igenom hela beskrivningen före start och kontrollera att måtten enligt skissen stämmer med de personliga måtten.

Material: 500 g LINIE 165 SANDY DESIGN COLOR färg 326 (rosarandig), Stickor 3,5, en virknål 3,5 och en stickkvarn till midjesnodden (en slags påtdocka som vevas)

Mönsterstickning: Maskantalet är jämnt delbart med 6 + 1 + 1 kantmaska (km), varv 1-4 och varv 7-8 respektive delat med 6+3 varv 5-6. **Stickfasthet:** 21 m och 30 varv = 10 x 10 cm (slätstickning)

Sticka efter beskrivningen. Räta maskor på rätsidan och aviga maskor på avigsidan. Även omslagen stickas avigt. Upprepa varv 1-8. **Observera** att endast de räta varven är inritade i diagrammet.

BESKRIVNING

Bakstycke: Lägg upp 99 (111) (123) m. Första varvet stickas avigt. Därefter stickas mönsterstickning enligt diagrammet. Varven börjar med en km samt 3 mönstermaskor före rapporterna, 15 (17) (19) rapporter och avslutas med 4 mönstermaskor samt 1 km. Ökningarna vid armarna görs innanför kantmaskorna och stickas slätstickning. Efter 3 tillagda maskor är rapporten fullständig.

Efter 20 cm stickas 4 varv slätstickning och därefter stickas varv 5 och 6 i diagrammet. Dessa bildar tunneln där snodden ska gå. Sticka ytterligare 2 varv slätstickning. Fortsätt därefter enligt diagrammet.

Efter totalt 43 (41) (39) cm ökas 1 m i vardera sida. Upprepa denna ökning vart 4:e varv 17 gånger = 135 (147) (159) m. (totalt 18 ökningar)

Efter totalt 66 cm maskas i båda sidor av för axeln 1 x 6 (0) (0) och därefter vartannat varv 6,6,6,6,7,7 (6,6,6,6,6,6,6,8) (8,8,8,8,8,8,8,8). Maska därefter av resterande 47 m.

Framstycke: Sticka lika bakstycket. När arbetet mäter 40 cm börjar V-ringningen. Maska av de mittersta 3 m och sidorna stickas var för sig. För halsringningen minskas 1 m vart 4:e varv 22 gånger enligt följande: På **vänster halva:** sticka till 3 m återstår. Lyft 1 m, sticka 1 m, drag den lyfta m över den stickade, sticka kantmaskan. På **höger halva** stickas i början av varvet 1 km, 2 m rätt tillsammans samt sticka varvet ut. Sluta med 1 km. Ökningarna i sidorna fortsätter som på bakstycket.

Montering: Sy ihop axelsömmarna samt sidsömmarna från * - * i skissen. Virka därefter med kräftmaskor/baklängesmaskor (från vänster till höger) runt halsringning, ärmkanter, slitsar samt underkant på tunikan. Gör med stickkvarnen (eller påtdockan) en 180-200 cm lång

902-165-03 (2/2)

snodd och trä i tunneln. Fransarna görs med 4 trådar à 25 cm och knyts in vart 4:e varv från axeln till pilen i skissen.

- = Rät
- = Omslag
- ▣ = Sticka 2 m rätt tillsammans
- ▤ = 1 öhpt (lyft 1 m rätt, sticka 1 r m, drag den lyfta maskan över)
- ▲ = lyft 2 m rätt, sticka 1 r m, drag de lyfta maskorna över den stickade.

Mönsterdiagram

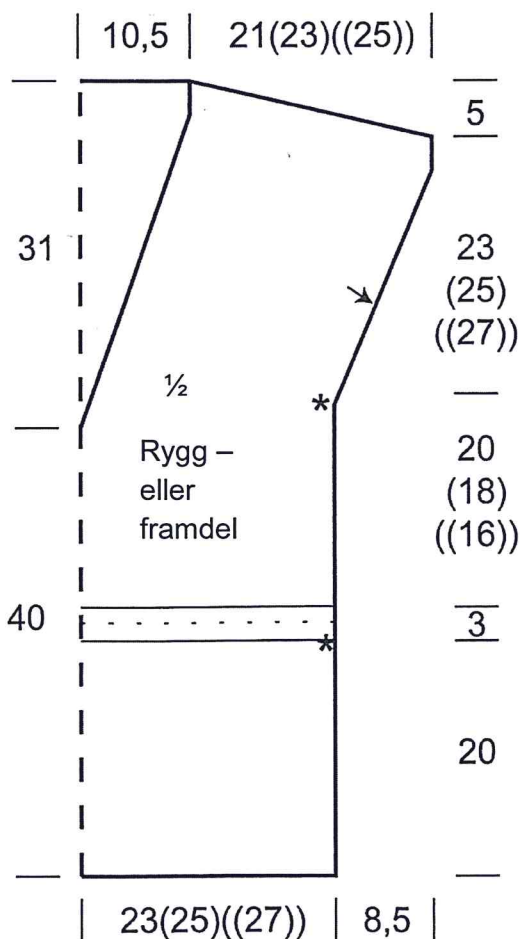
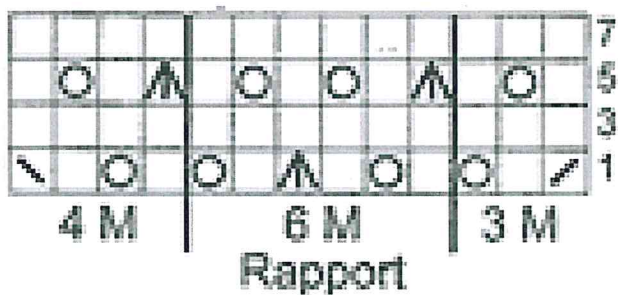

Tel. 0320-184 51. Fax 0320-184 52